

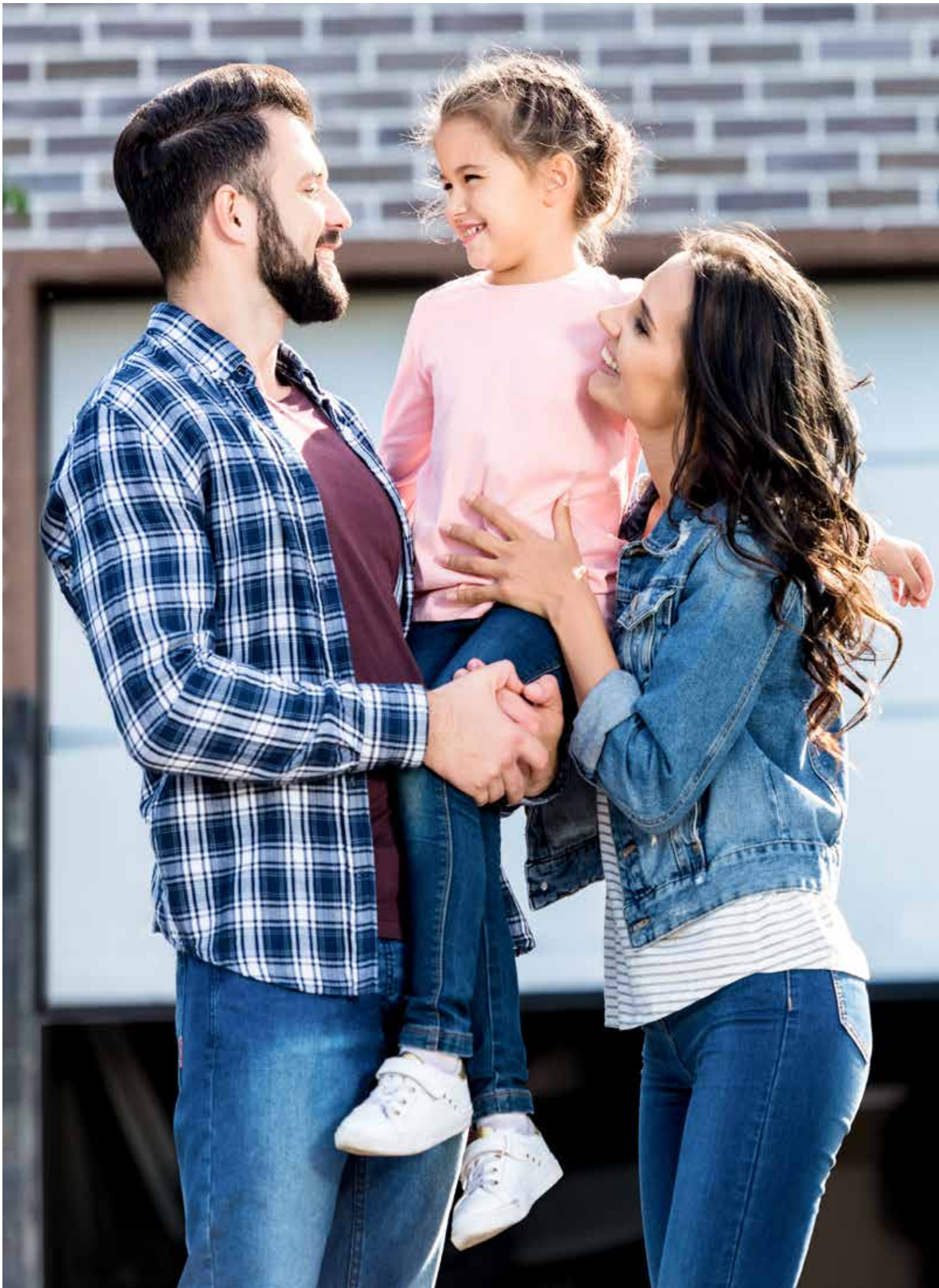

GARAŽO VARTAI

RYTERNA





Turinys:

6	SIAURA JUOSTA (RIB)
8	VIDURIO JUOSTA (MIDRIB)
12	PLATI JUOSTA (FLUSH)
14	FILINGAS (CASSETTE)
16	PLATI JUOSTA, LYGUS PAVIRŠIUS (SLICK)
20	PLATI JUOSTA, LYGUS PAVIRŠIUS (SLICK PLUS)
22	MAKROJUOSTA IR MIKROJUOSTA
24	VIRŠUTINĖ JUOSTA (TOPRIB)
26	SLIM LINE
28	OKOUME
30	ALUMAX
32	RETRO
34	DVIVĖRIAI GARAŽO VARTAI
40	ŠONINĖS DURYS
44	PRAĖJIMO DURYS
46	DEKORATYVŪS ELEMENTAI
48	ĮSTIKLINTI SEGMENTAI
49	NERŪDIJANČIOJO PLIENO LANGELIAI
49	DVIGUBI PVC LANGELIAI
51	VARTŲ MODELIS TYPE R40
53	VARTŲ MODELIS TYPE TL
55	PRIEDAI
56	Į ŠONĄ NUSLENKANTYS SEGMENTINIAI VARTAI
60	CUSTOM MADE DOORS
62	NESTANDARTINIAI SPRENDIMAI
62	SUDERINTAS DIZAINAS





Sekcijiniai vartai TL Alumax
Individualaus dizaino lauko durys RD80



Nevaržoma kūryba

Laisvė įgyvendinti savo sumanymus



Siaura juosta (Rib)



Dėl horizontalių 10 cm pločio juostų vartai atrodo lengvi, tačiau tvirti. Tai šiuolaikiški vartai, kurie puikiai dera prie visų architektūros stilių. Į RIB vartus dažnai komponuojami permatomi segmentai su aliuminio rėmu, kuris gali būti bet kurios RAL paletės spalvos, taip pat su auksinio ažuolo apdaila. RIB vartai – geriausias sprendimas nestandartinėms, itin didelių gabaritų angoms – jų plotis gali siekti iki 10-ies metrų.

Segmento paviršiaus faktūra:



Kitos dažų spalvos panašios į RAL paletės spalvas



Medžio faktūra



Tinko faktūra

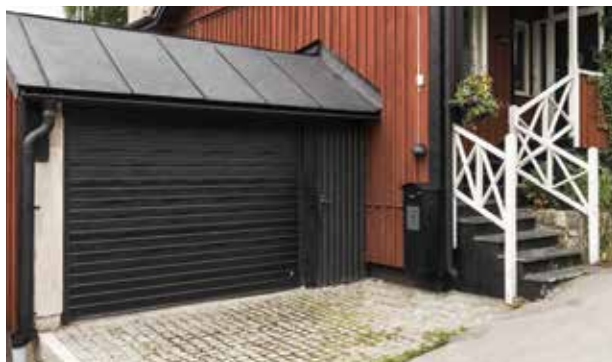

RAL 9016



RAL 8017

Bėgių sistemos R40 UM/ SM/ TM, TL STD/ LHR FM/ LHR RM



Vidurio juosta (Midrib)



Vartų segmentai su vidurio juosta turi po griovelį viduryje. Tai sukuria plačių medinių lentų įspūdį. Šis dizainas populiarus visoje Europoje. Segmentų su vidurio juosta paviršius gali būti lygus, medžio ar tinko faktūros; standartinės baltos (RAL9016) segmentai gali būti dažomi bet kuria RAL paletės spalva. „Wood Midrib“ vartai gaminami su lygiu (nereljefiniu) paviršiumi, jie dengiami natūralaus medžio raštą imituojančia, UV spinduliams atsparia, raudonmedžio, auksinio, seno, šviesaus ir tamsaus ąžuolo spalvų apdaila.



Kitos dažų spalvos panašios į RAL paletės spalvas



Glotnus



Medžio faktūra



Tinko faktūra



RAL 9016



Šviesus ąžuolas lygus



Auksinis ąžuolas lygus



Senas ąžuolas lygus



Tamsus ąžuolas lygus

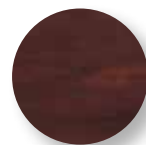

Raudonmedis lygus



Vinčesteris lygus

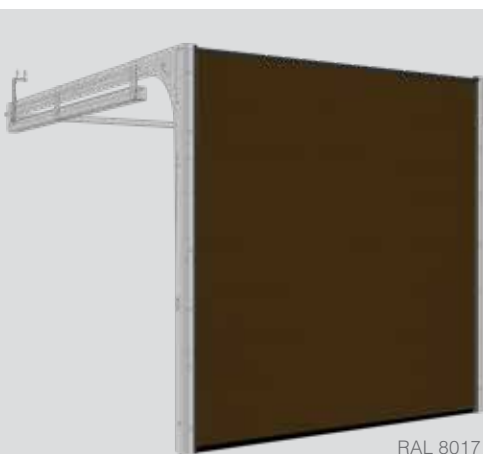

RAL 8017

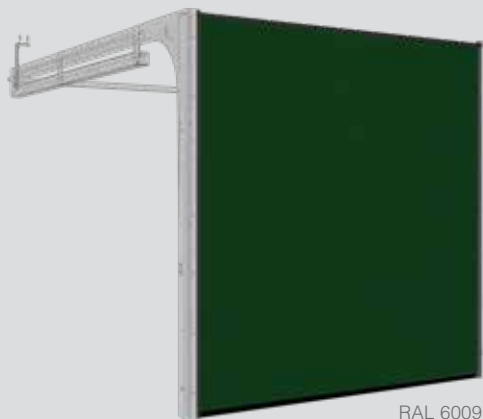

RAL 6009

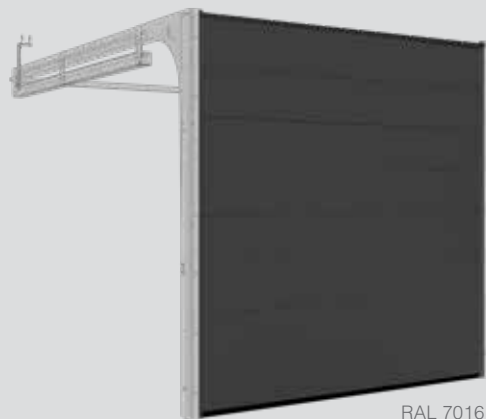

RAL 7016

Bėgių sistemos R40 UM/ SM/ TM, TL STD/ LHR FM/ LHR RM



Sekcijiniai vartai: TL vidurio juosta, senas ažuolas.





Plati juosta (Flush)



Plačių juostų vartai, kurių segmentai gali būti iškilaus medžio rašto ar tinko faktūros, tinka bet kurio stiliaus namams. Jie atrodo subtiliai ir santūriai, tačiau gana įspūdingai, kai į juos įkomponuojami nerūdijančio plieno langeliai.

Standartinės vartų spalvos –RAL 9016 (balta) ir RAL 7016 (pilka), jie taip pat gali būti dažomi bet kuria RAL paletės spalva.



Kitos dažų spalvos panašios į RAL paletės spalvas



Medžio faktūra



Tinko faktūra



RAL 9016

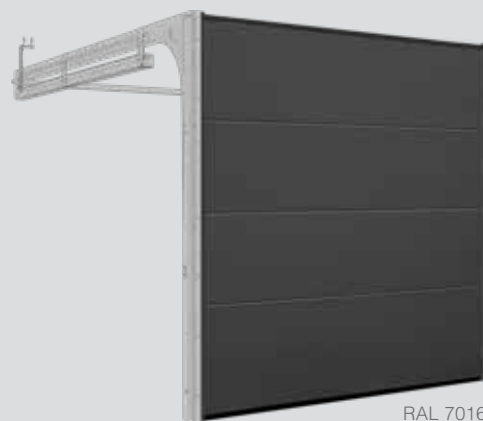

RAL 7016

Bėgių sistemos R40 UM/ SM/ TM, TL STD/ LHR FM/ LHR RM



Filingas (Cassette)



Šie vartai labiausiai tinka senovinio ar klasikinio stiliaus namams. Jei namo apdailoje yra medžio elementų, filinginiai vartai su natūraliai auksinį ąžuolą imituojančia danga atrodys nuostabiai.



Kitos dažų spalvos panašios į
RAL paletės spalvas



RAL 9016
Medžio faktūra



Auksinis ąžuolas
Medžio faktūra



RAL 9016



Auksinis ąžuolas

Bėgių sistemos R40 SM/ UM/ TM, LHR FM/ TL STD/ LHR RM



Plati juosta, lygus paviršius (Slick)



SLICK stiliaus vartų paviršius – visiškai plokščias segmentas su lygiu paviršiumi. Dėl dvigubai storesnės išorinės plieno dangos šie vartai atrodo išties solidžiai, o jų eksploatacinės savybės – puikios. Estetiniu požiūriu, šie vartai tinka bet kokio stiliaus pastatams. Glotnus paviršius itin patogus nerūdijančiojo plieno langelių ar kitų dekoratyvių elementų įkomponavimui.



Kitos dažų spalvos panašios į RAL paletės spalvas



Perlamutro spalvos RAL paletėje



Lygus



RAL 9006

RAL 7016

RAL 9004

Bėgių sistemos R40 SM/ UM/ TM, LHR FM/ TL STD/ LHR RM



Sekcijiniai vartai: TL lygus paviršius RAL 7016.
Lauko durys RD80, modelis 303.





Plati juosta (Slick Plus) - su išskirtine danga



Nerūdijantis plienas



Antracito pilka



Varis

Su išskirtine danga.

Įspūdingas lygus paviršius - nerūdijančio plieno, antracito pilka, vario, 3D pilka, 3D balta, Linea.



Bėgių sistemos R40 SM/ UM/ TM, LHR FM/ TL STD/ LHR RM



Makrojuosta ir Mikrojuosta (Macrorib & Microrib)



Vartų su makrojuostomis tinko faktūros paviršius yra reljefinis su švelniomis bangelėmis kas 20 mm. Patrauklaus šiuolaikiško dizaino vartai tinka tiek gyvenamiesiems, tiek komercinės paskirties pastatams. Standartinė vartų spalvos – RAL 9007 ir 9016, jie taip pat gali būti dažomi bet kuria RAL paletės spalva.



Kitos dažų spalvos panašios į
RAL paletės spalvas



Tinko faktūra
grioveliai kas 20 mm

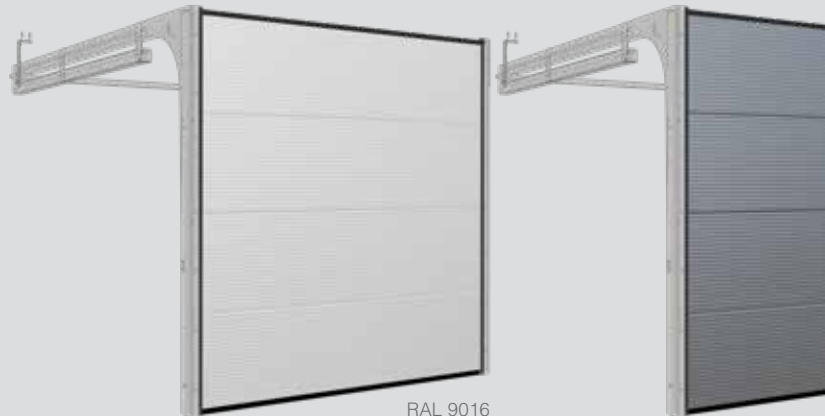

RAL 9016

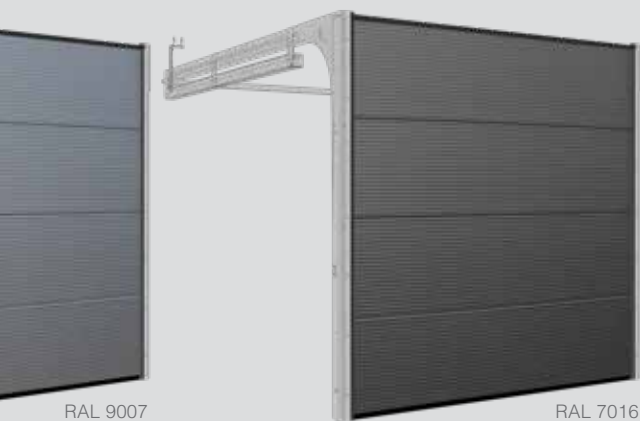
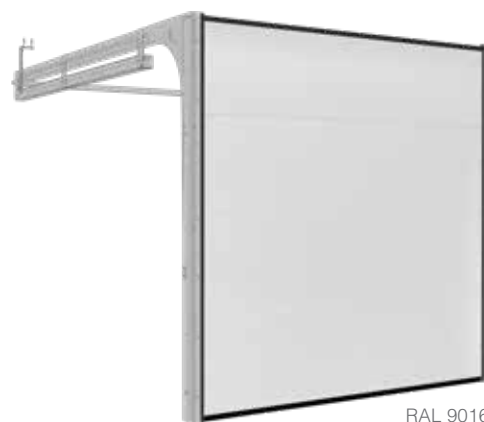

Šių modernaus dizaino vartų stiprybės paslaptis – išskirtinai lygus paviršius su švelniomis bangelėmis kas 10 mm. Kad vartai atrodytų originaliai ir būtų praktiški, į šiuos unikalius segmentus gali būti įkomponuoti nerūdijančio plieno langeliai.

Standartinė vartų spalva – RAL 9016 (balta), šie segmentai taip pat gali būti dažomi bet kuria RAL paletės spalva.



Lygus paviršius
grioveliai kas 10 mm

Bėgių sistemos R40 SM/ UM/TM, LHR FM/ TL STD/ LHR RM



Viršutinė juosta (TopRib) - kukli elegancija



Dėl segmentų su dvigubu grioveliu šio dizaino vartai vieni pastebimiausių vartų rinkoje. Didesnis nei įprasta skardos storis garantuoja aukštą kokybę, segmentų paviršius – lygus. Plokštumą dalinantis trys dvigubi grioveliai sukuria išskirtinio dizaino vartus. Gražūs, šiuolaikiški vartai.



Kitos dažų spalvos panašios į RAL paletės spalvas



Perlamutro spalvos RAL paletėje



Lygus

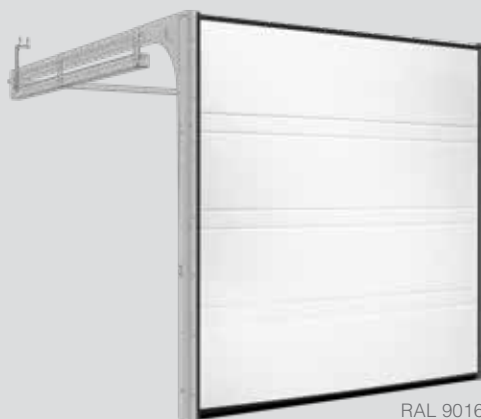
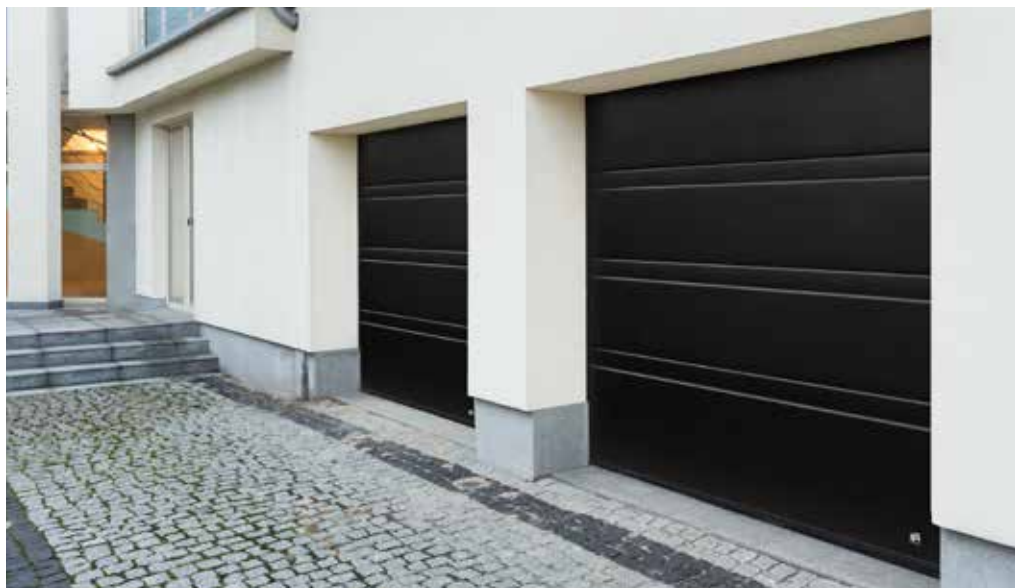

RAL 9016



RAL 7016

Bėgių sistemos R40 SM/ UM/ TM, LHR FM/ TL STD/ LHR RM



Slim Line

Slick segmentų ir siaurų langelių aliuminio apvadais kompozicija atrodo itin originaliai.

Stiklo paviršiaus tipą galima rinktis individualiai.

Langelių aukštis - 12 cm (be rėmo).

Vientisos stiklo juostos ilgis - iki 3,14 metrų ilgio.

Vientisas polikarbonato lakštas - iki 6 metrų ilgio.







Okoume - susikurkite individualų stilių

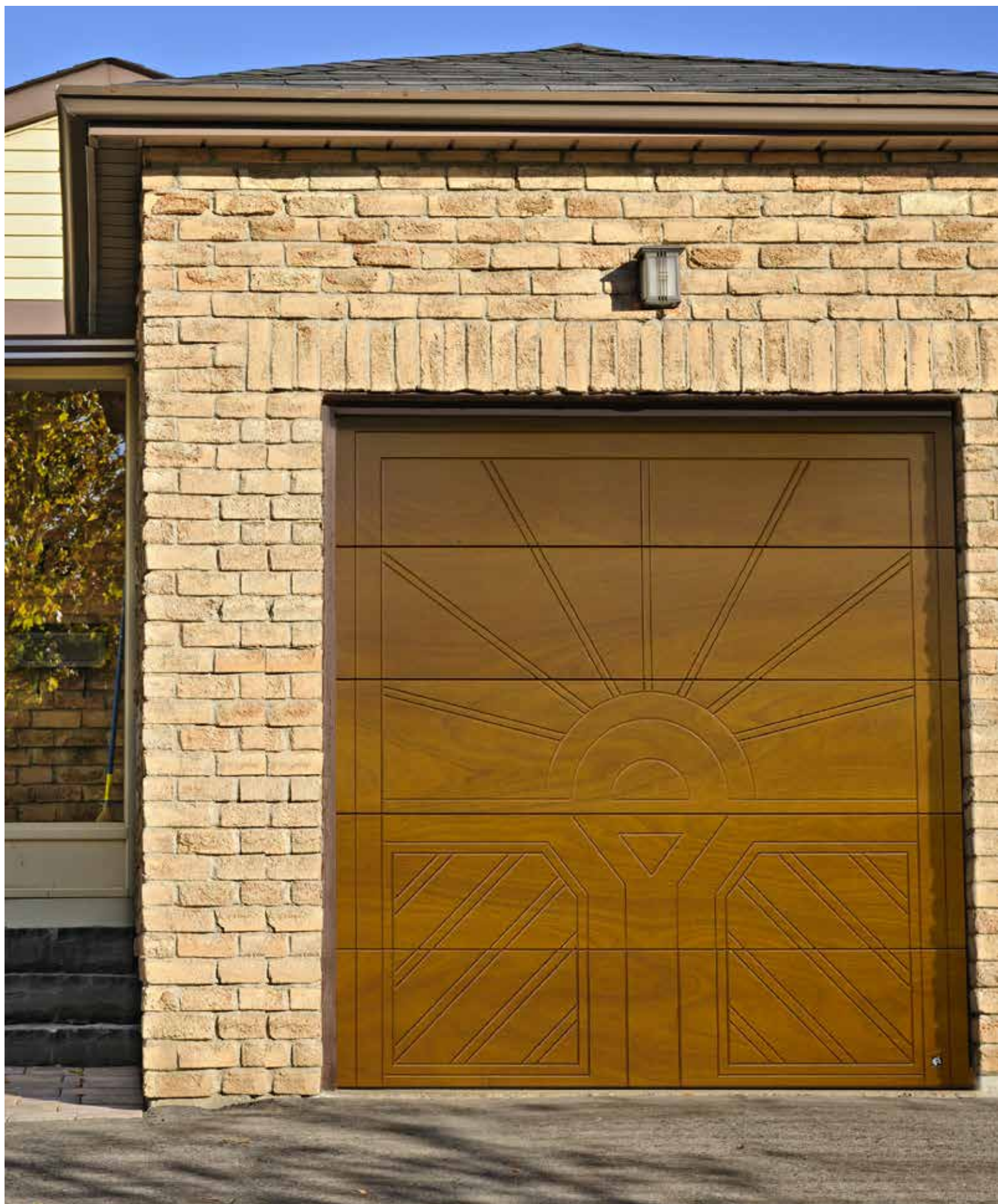



Standartinės sekcijos su 12 ar 18 mm Okoume plokšte. Šios plokštės ypatingai atsparios adreĝmei, naudojamos laivų gamyboje. Frezuojant okoume plokštes galima atkurti įvairius motyvus, raštus ir ornamentus. Paviršius gali būti lakuojamas skirtingais atspalviais arba dažomas beveik visomis spalvomis. Individualus dizainas derinamas su langais atitinka aukščiausius saugomos architektūros reikalavimus. Du grunto ir trys lako arba dažų sluoksniai suteikia ilgaamžę apsaugą.





Alumax - neribota erdvė kūrybiškumui



Sekciniai garažo vartai Alumax, individualaus dizaino.



Naujausios garažo vartų dizaino technologijos. Neribota erdvė kūrybiškumui! Idealiai atitinkanti lauko durų ir garažo vartų išvaizda. Vartų segmentai dengti 2.5 mm storio aliuminio lakštais, gali būti dažomi bet kokia RAL spalva, įskaitant ir metalo atspalvį. Derinant su įleidžiamomis detalėmis galima sukurti tikrą meno kūrinį.





Retro

RETRO stiliaus vartai skirti seniems ar senovinio stiliaus pastatams. Šių vartų juostiniai segmentai dekoruoti medžio rašto lentelėmis. Į juos komponuojami aliuminio rėmo langeliai su dekoratyviomis juostelėmis tarp stiklų ir su to paties medžio rašto lentelėmis, dengiančiomis aliuminio rėmą. Komplektuojami su senovinio stiliaus metaliniais vyriais ir rankenomis.

Klientui pageidaujant, vartai gali būti gaminami pagal jo individualų eskizą.



Retro S



Retro X



Retro H







Dvivėriai garažo vartai



Apšiltinti, tvirti, derantys su įvairia garažo vartų automatika.

Vartai gali būti bet kurio dizaino, bet kurios spalvos, su bet kurio modelio segmentais. Galite pasirinkti papildomus elementus, tokius kaip langeliai, panoraminiai segmentai, nerūdijančio plieno detalės, varstomos praėjimo durys ar net durelės, pro kurias į vidų gali patekti augintiniai. Vartų varčios gali būti padalintos santykiu 50/50 arba 70/30, rankena gali būti tvirtinama prie kairiosios arba dešinėsios dalies. Standartinės rankenos spalvos: juoda, balta, aliuminio. Papildoma galimybė – rinktis vartų spalvos rankeną.

Gaminami pagal individualius užsakymus; didžiausias galimas plotis – 3 m, didžiausias galimas aukštis – 3 m.



Kitos dažų spalvos panašios į
RAL paletės spalvas



Smooth



Medžio faktūra



Stucco







„Espagnolette“ užraktas





Varstomi vartai SH2 lygūs RAL 9007 vertikalūs langeliai.



Varstomi garažo vartai - modernus retro stilius.



Šoninės durys



Pagal užsakovo pateiktus matmenis ir pageidavimus gaminame šonines duris, derančias prie jūsų pasirinktų garažo vartų. Šios durys gaminamos iš 40 mm storio poliuretano (PU) apšiltintų segmentų, įrėmintų aliuminio profiliais, kurie turi sandarinimo gumas visu perimetru. Šoninių durų langeliai lygiuojami su vartų segmentais arba langeliais.



Be kraštinių profilių



Su kraštiniais profiliais



Nesudėtingas tvirtinimas prie šoninių sienų

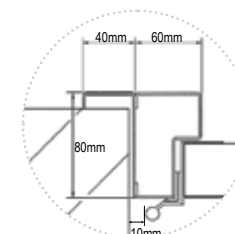

Rėmo matmenys



Standartinės rankenos spalvos: sidabrinė, juoda, balta.



Apsauginiai kaiščiai







Praėjimo durys



Kai reikalingas papildomas įėjimas į garažą, o šoninėms durims vietos nėra, išeitis gali būti varstomos durys, įkomponuotos į garažo vartus. Standartinis praėjimo durų komplektas susideda iš durų uždarymo mechanizmo, spynos ir rankenos. Galite pasirinkti praėjimo duris su žemu slenksčiu, per kurį lengviau perversi dviratį ar pervažiuoti neįgaliojo vežimėliu.

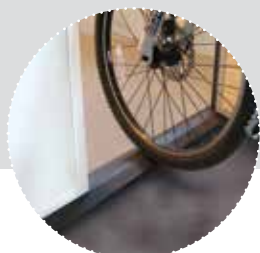

Durėlės žemu slenksčiu



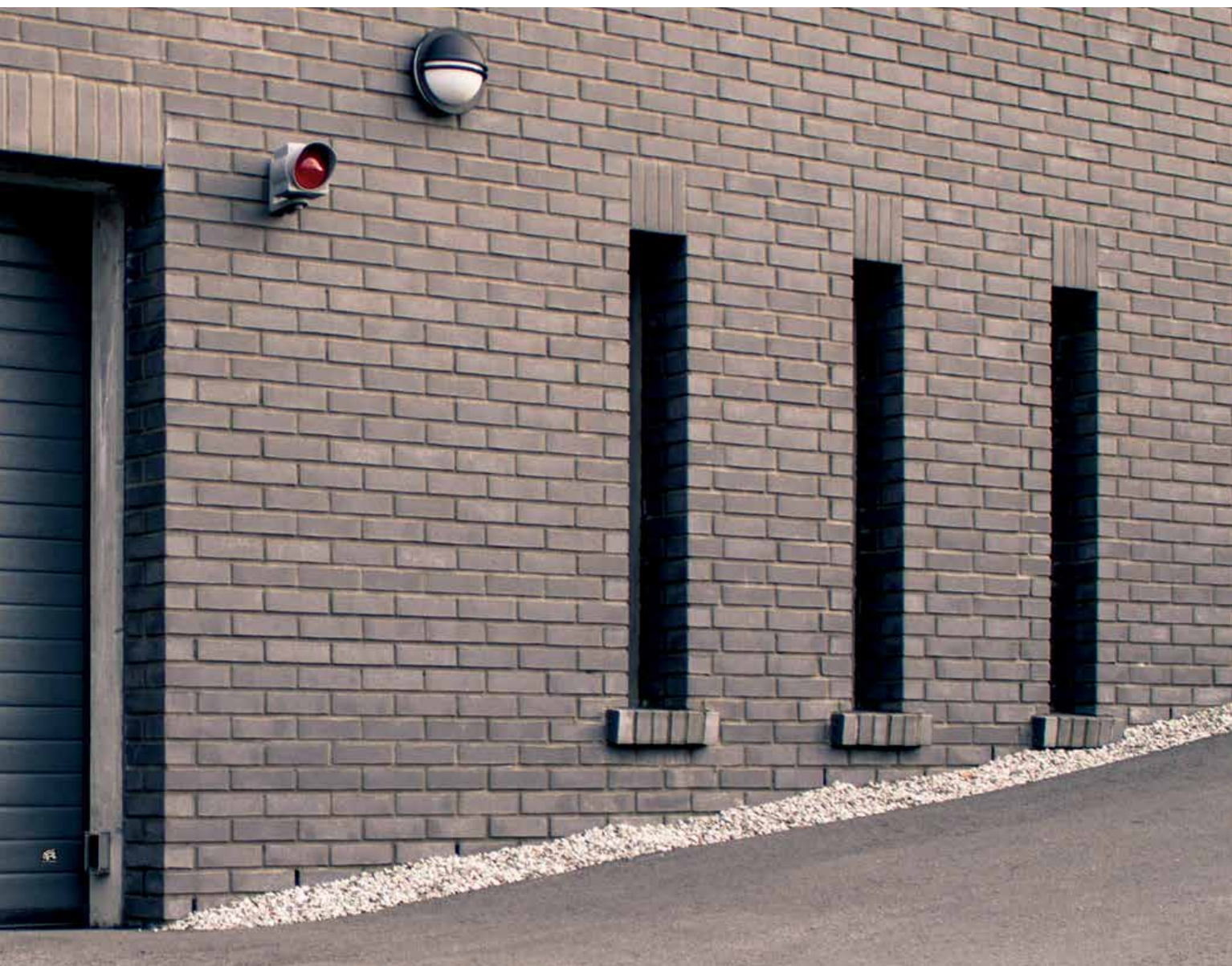



Dekoratyvūs elementai

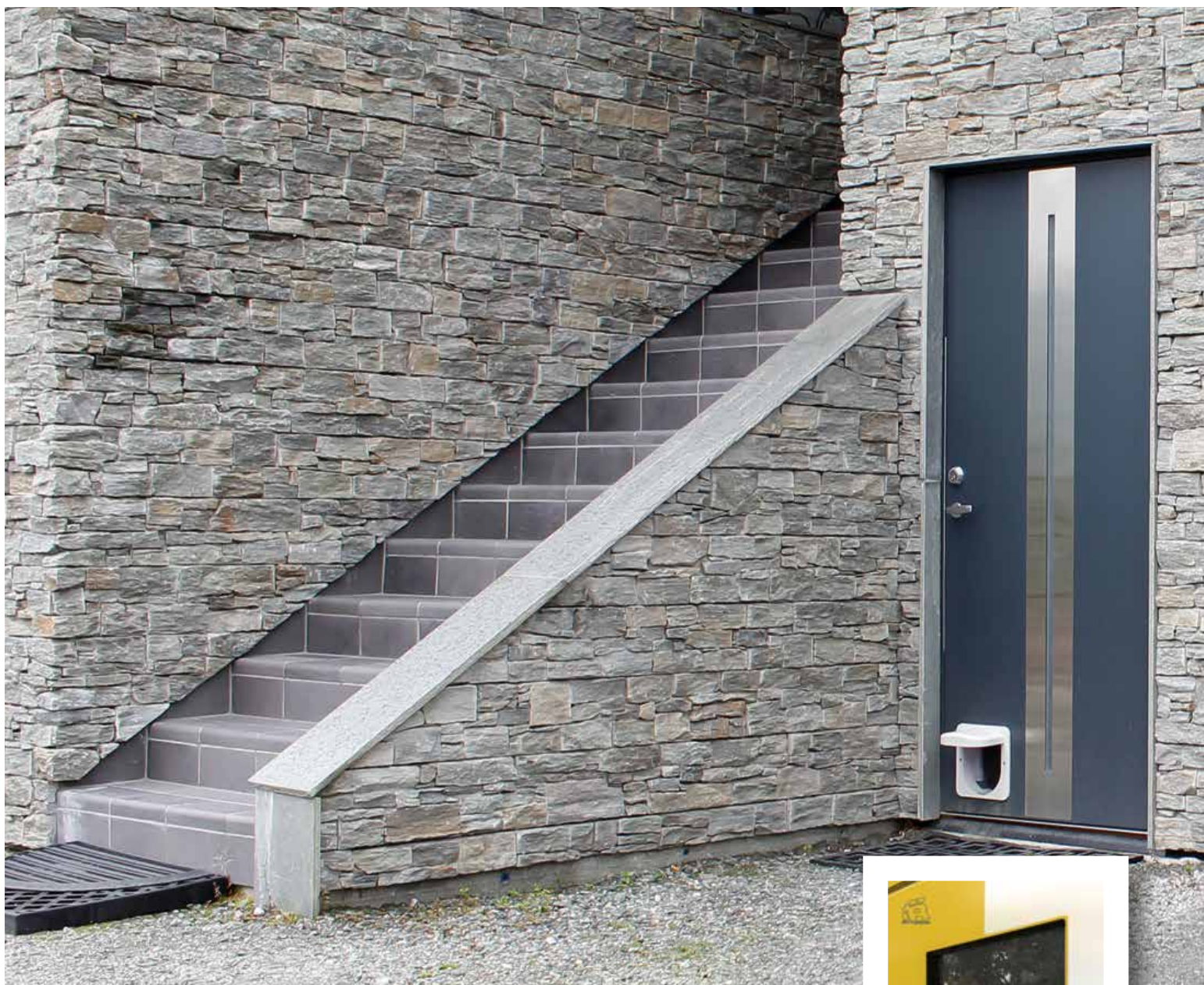

Nepaisant plataus dekoratyvių elementų asortimento, kviečiame susikurti savo individualų dizainą, ir jūsų garažo vartai bus pačių kūrybos vaisius. Atsiųskite eskizą ir pagal jį pagaminsime atitinkamus garažo vartus. Galite susikurti vartus, derančius prie jau esamų įėjimo durų ar panašių objektų. Visa ko mums reikia - tai nišos matmenys ir eskizas ar nuotrauka vartų, kurių dizainą norite atkartoti.

Pridėtiniai deko elementai gaminami iš nerūdijančiojo plieno.



Daugiau variantų rasite
Dizaino kataloge







Įstiklinti segmentai

Permatomi segmentai gali būti su anoduoto aliuminio rėmu, derančių spalvų arba su RAL paletės auksinio ąžuolo apdaila, derančia prie jau esamų langų ar durų.

Dvigubi akrilo langai gali būti skaidrūs, matiniai, raštuoti (šerkšnas) arba tonuoti.



skaidrus

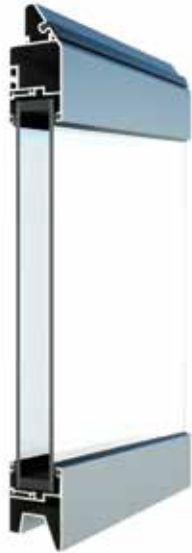

matinis



„šerkšnas“



tonuotas

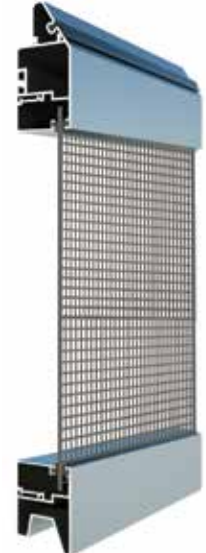

perforuotas



Nerūdijančio plieno langeliai

Langeliai suteiks jūsų garažo vartams šiuolaikinę ir išskirtinę išvaizdą. Naudokite mūsų rekomenduojamas formas ir stilius arba susikurkite savo.



MAXI 315 x 315 mm

MIDI 235 x 235 mm

MINI 155 x 155 mm



MAXI 315 mm

MIDI 235 mm

MINI 155 mm

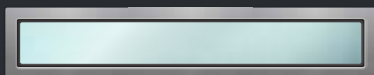

804 x 154 mm



Dvigubi PVC langeliai

Siūlome įvairius langelius bei dekoratyvias juosteles, montuojamas tarp stiklų ir suteikiančias išskirtinumo bet kuriam namui. Akriliniai langų rėmai bei dekoratyvios juostelės gali būti nudažytos prie vartų, durų ar kitų namo elementų derančia spalva.

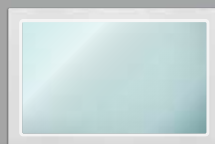



1



Saugi ir patikima bėgių sistema. Spyruoklės, lynai ir skriemuliai yra uždaramo korpuse, siekiant išvengti galimų sužalojimų.

2



Sandarinio gumos užtikrins, kad jūsų vartai būtų sandariai uždaryti nuo apačios iki viršaus. Jos taip pat padeda išvengti pirštų sužalojimų.

3



4



5



6



7



Vartų modelis R40

R40 segmentinius garažo vartus įvertins tiek užsakovai, tiek montuotojai. Dėl iki minimumo sumažinto vartų pakėlimui virš sąramos reikalingo aukščio ir būtino sienų pločio nišos šonuose, jie yra idealus sprendimas tiek statant naujus namus, tiek renovuojant senus. Pagal konkrečius matmenis pagaminti ir gamykloje sukomplektuoti R40 vartai – labai lengvi ir greitai sumontuojami.

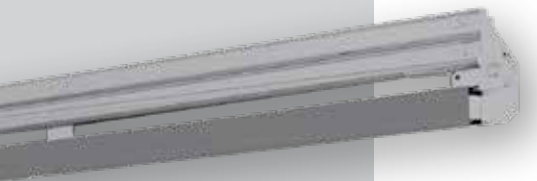

Įtempimo spyruoklių konstrukcija. Spyruoklės, kurios montuojamos šonuose, po bėgiais arba virš jų, surenkamos gamykloje. Jos yra uždaros, todėl vartų montavimas yra lengvas, o eksploatacija – saugi. Keturių spyruoklių sistema apsaugo vartus net jei viena spyruoklė nutrūksta.

Ratukai su rutuliniais guoliais. Nailonu padengti ratukai garantuoja ilgaamžiškumą ir tylų vartų veikimą.

Pirštų apsauga. Saugūs neprispaudžiantys segmentai leidžia išvengti sužalojimų vartams veikiant.

Kraštiniai vyriai su reguliuojama ratukų kreipiančiąja užtikrina puikias eksploatacines savybes ir neleidžia ratukams nuvažiuoti nuo bėgių.

Patogi vidinė rankena montuojama apatiniame kampe ir labai praverčia nutrūkus elektros tiekimui.



R40-TM



R40-SM

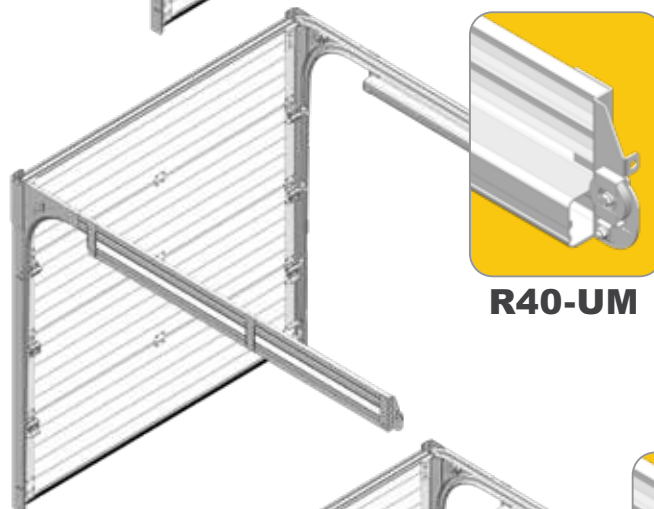

R40-UM

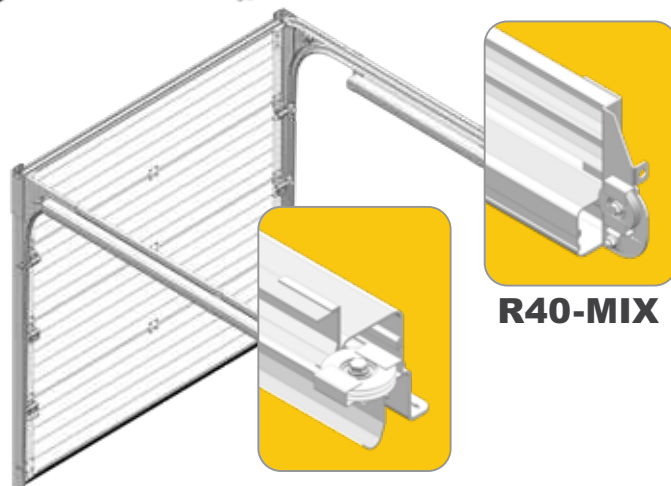

R40-MIX



1

Saugi ir patikima bėgių sistema. Pramoninės klasės bėgiai sukurti patikimam ir saugiam vartų veikimui.



2

Sandarinimo gumos šonuose užtikrins, kad jūsų vartai būtų sandarūs nuo apačios iki viršaus. Jos taip pat padeda išvengti pirštų sužalojimų.



3



4



5

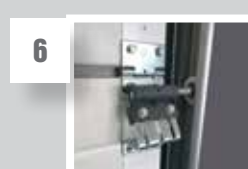

6



7



Vartų modelis TL

Mūsų gaminamų segmentinių garažo vartų sudedamosios dalys sukurtos ir išbandytos sudėtingiausiomis pramoninėmis sąlygomis. Per dešimtmečius trunkančią bendrovės veiklą išstobulinome kiekvieną mūsų vartų detalę. Mes tai vadiname „protinga kokybės kontrole“, kuri vykdoma nuolat.

Įtempimo spyruoklės. Visi mūsų garažo vartai komplektuojami su spyruoklės nutrūkimo apsaugos mechanizmu, kurį turi kiekviena spyruoklė.

Ratukai su rutuliniais guoliais. Nailonu padengti ratukai garantuoja ilgaamžiškumą ir tylų vartų veikimą.

Pirštų apsauga. Saugūs neprispaudžiantys segmentai leidžia išvengti sužalojimų vartams veikiant.

Kraštiniai vyriai su reguliuojama ratukų kreipiančiąja užtikrina puikias eksploatacines savybes ir neleidžia ratukams nuvažiuoti nuo bėgių.

Patogi vidinė rankena montuojama apatiniame kampe. Praverčia nutrūkus elektros tiekimui.

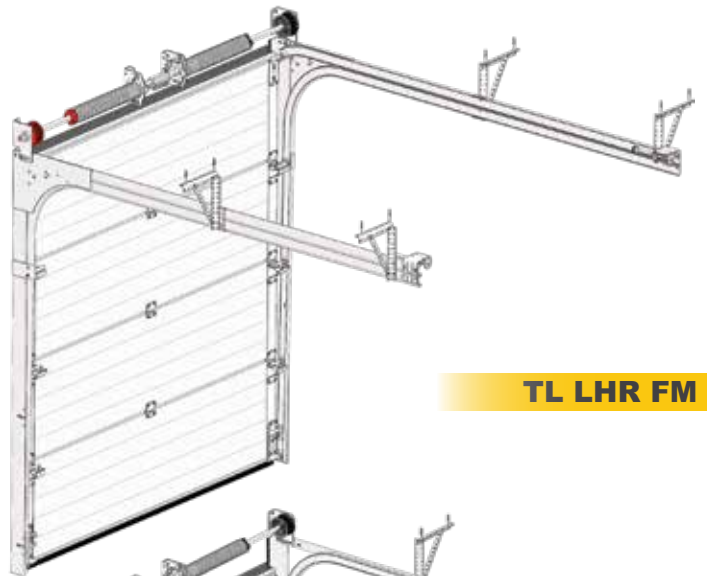

TL LHR FM

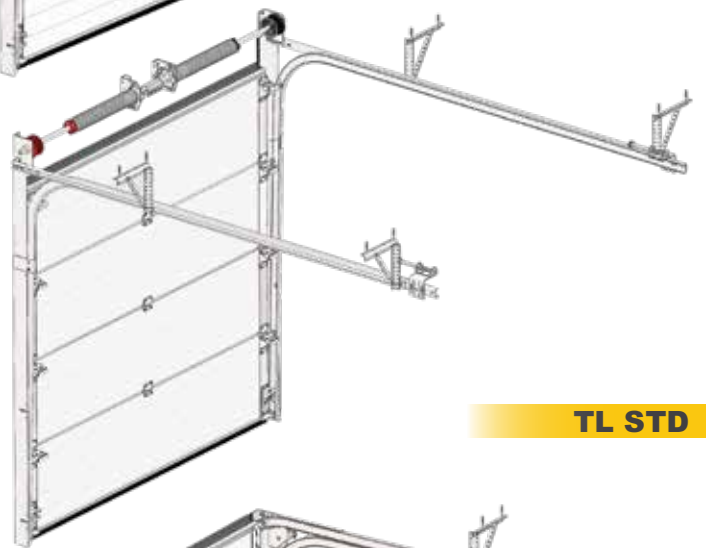

TL STD

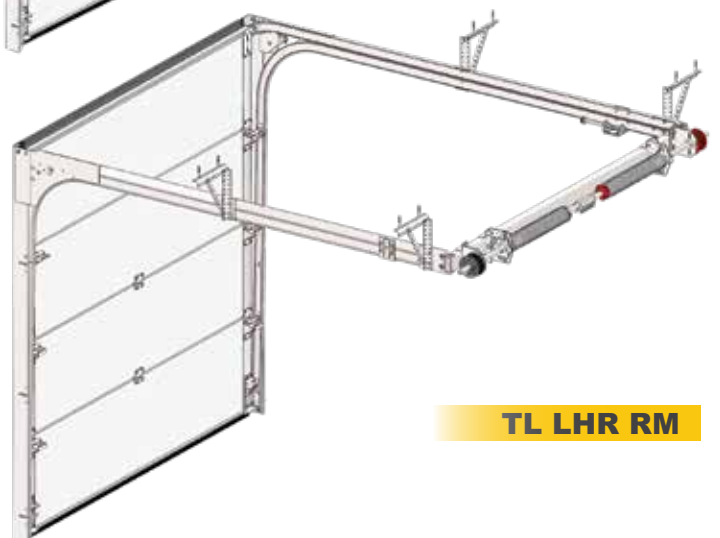

TL LHR RM

Dirbtinės sąramos ir rėmai



Vertikali dirbtinė sąrama



Horizontali dirbtinė sąrama



Tik ALU sąramos profilis.
120 mm; 180 mm.



Aliuminis rėmo profilis.
85x40x40 mm



ALU rėmas (montavimas priekyje).
Sąrama + statramsčiai.
120 mm sąrama
(tinka LHR RM ir R40).
180 mm sąrama
(tinka LHR FM).
100 mm statramsčiai.



Aliuminio rėmas su
apdailos juostomis



Priedai

Dauguma mūsų vartų naudojami su automatika, tačiau vartams, kurie bus naudojami be automatikos, siūlome spynų ir rankenų komplektus.



UNIVERSALI SPYNA



CILINDRO FORMOS SPYNA



CILINDRO FORMOS RANKENA



SPYNA SU NERŪDIJANČIO PLIENO APDAILA IR RANKENA



INTEGRUOTA PAŠTO DĖŽUTĖ (VAIZDAS IŠ VIDAUS)



INTEGRUOTA PAŠTO DĖŽUTĖ (VAIZDAS IŠ LAUKO)



UNIVERSALI RANKENA



DAŽYTOS VENTILIACINĖS GROTELĖS



LANDA GYVŪNAMS



Galima užsakyti baltas vartų įrangos detales (vyrius, viršutinį ir apatinį kronšteinus) ir net visą bėgių sistemą.



Į šoną nuslenkantis segmentiniai vartai



Kitos dažų spalvos panašios į RAL paletės spalvas



RAL 9016
Medžio faktūra

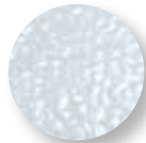

RAL 9016
Tinko faktūra



RAL 9016
Lygus

Sekcijų modeliai:

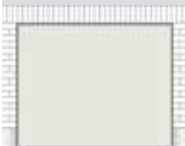

SIAURA JUOSTA



VIDURIO JUOSTA



PLATI JUOSTA



PLATI
JUOSTA(LYGUS)



MIKROJUOSTA



MAKROJUOSTA



FILINGAS



FV

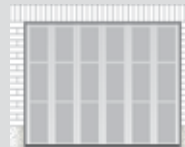

FV-FILINGAS

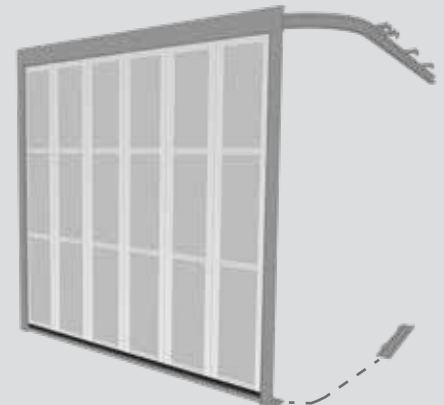

- Tai – elegantiškos išvaizdos, patogūs naudoti ir ilgaamžiai vartai.
- Segmentų faktūrų įvairovė – lygus, juostinis arba reliefinis.
- Korozijai atspari ir mažai priežiūros reikalaujanti įranga iš aliuminio, aukščiausios kokybės kreipiančiosios ir bespyruoklė sistema užtikrina tylų ir sklandų vartų judėjimą.
- Vartai gali būti šiek tiek praveriami ir naudojami kaip praėjimo durys arba atidaromi pusiau. Patogu ir taupo šilumą.
- 40 mm storio PU apšiltinti segmentai ir sandarinimo šepečių juosta visu perimetru suteikia puikią šilumos izoliaciją.
- Montuojamas žemas apatinis kreipiantysis bėgelis vietoje įprastinio griovelio grindyse.



SSD įranga

Į šoną nuslenkantys segmentiniai vartai





1



Pasirenkama vartų automatika – dar patogiau.

2



Pasirenkama speciali spyna slankiojantiems vartams be automatikos.

3



Sandarinimo šepečių juostelė visu perimetru.

4



Ratukai su rutuliniais guoliais, itin tvirtos kreipiančiosios ir solidūs bėgiai, sukurti vartams, kurių plotas gali siekti net 30 kvadratinį metrų.

5



Apatinis bėgis gali būti tvirtinamas prie esamų grindų – lengva montuoti ir jokios techninės priežiūros.

CUSTOM MADE DOORS



Garažo vartai ir dirbtinė sąrama apklijuoti 50x50mm maumedžio lentelėmis.



11 metrų pločio vartai apklijuoti žalio vario skardos lakštais.



Vartai, sumontuoti lygiai su fasadu, suteikia galimybę juos paslėpti.



Garažo vartai sumontuoti lygiai su pastato fasadu ir aplijuoti fasadinėmis ąžuolo lentelėmis.

NESTANDARTINIAI SPRENDIMAI



Garažo vartai su individualiai gravuotų okume plokščių apdaila.



Garažo vartai su okume plokščių apdaila, panoramine sekcija ir dekoratyvinėmis kniedėmis.



Garažo vartai su 18mm okume plokštėmis, gravuotomis atkuriant konkretų durų dizainą pagal saugomos teritorijos taisykles.



Individuali aplikacija su logotipu.



Individuali nerūdijančio plieno aplikacija.

SUDERINTAS DIZAINAS





Individualaus dizaino "Modernūs" varstomi vartai.



Varstomi vartai su okume plokštėmis ir nestandartiniais langais.



Varstomi vartai su 18mm storio okume plokščių apdaila.



Į šoną nustumiami vartai su nestandartiniais langais, integruota pašto dėžė ir 80% blizgumo dažymu.



Į šoną nustumiami vartai su okume plokštėmis.



Į šoną nustumiami vartai su korteno sekcijomis.



